

Miele

SOFTTRONIC 

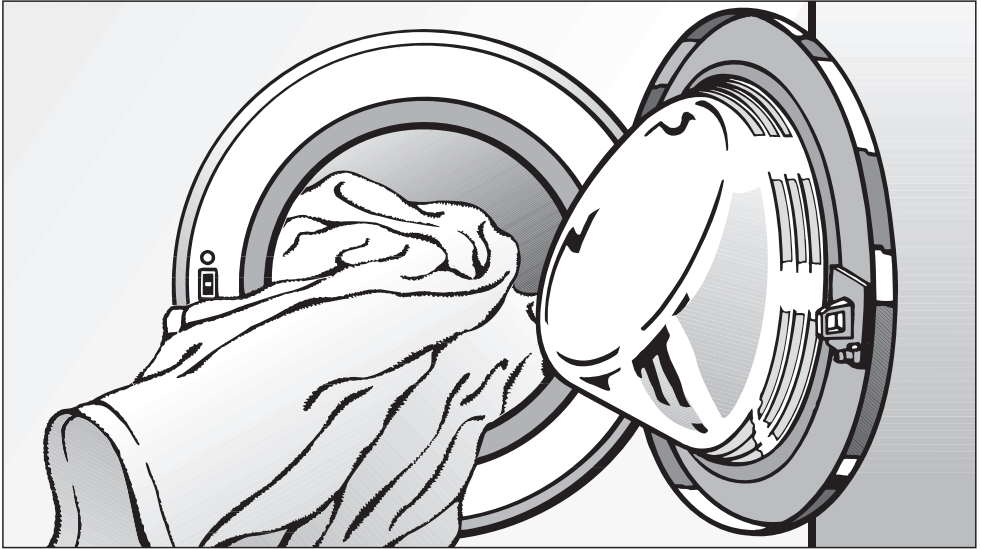

Bruksanvisning Vaskemaskin W 3821

Bruksanvisningen **må**
leses før oppstilling -
installasjon - igangsetting.
Da beskytter du deg mot
person- og materiellskade.

no - NO

M.-Nr. 07 169 480

Aktivt miljøvern

Kassering av transportemballasjen

Emballasjen beskytter vaskemaskinen mot transportkader. Emballasjematerialene er valgt med sikte på miljøvennlighet og avfallsbehandling og kan derfor gjenvinnes. Tilbakeføringen av emballasjen til materialkretsløpet sparer råstoff og bidrar til mindre avfall. Forhandleren tar vanligvis emballasjen i retur.

Kassering av gamle apparater

Gamle elektriske og elektroniske apparater inneholder ofte verdifulle materialer. De inneholder imidlertid også skadelige stoffer, som har vært nødvendige for apparatets funksjon og sikkerhet. I restavfallet eller ved feil behandling, kan disse stoffene være helseskadelige og skade miljøet. Kast derfor aldri apparatet som restavfall.

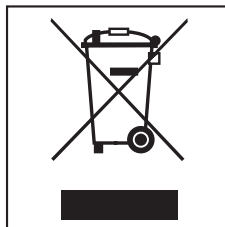

Apparatet kan leveres gratis til forhandlere av samme type produkter eller til en kommunal gjenbruksstasjon. For mer informasjon, se www.miele.no

Sørg for at apparatet oppbevares barnesikkert til det kjøres bort.

Aktivt miljøvern	2
Sikkerhetsregler	6
Betjening av vaskemaskinen	10
Betjeningspanel	10
Første igangsetting	12
Miljøvennlig vask	13
Energi- og vannforbruk	13
Vaskemiddel	13
Slik vasker du riktig	14
Kortveiledning	14
Sentrifugering	19
Sluttsentrifugeringshastighet	19
Skyllesentrifugering	19
Koble ut sluttsentrifugering (Skyllestopp)	19
Koble ut skyllesentrifugering og sluttsentrifugering (Uten ©)	19
Startforvalg	20
Programoversikt	21
Programforløp	24
Vedlikeholdssymboler	26
Endre programforløp	27
Avbryte programmet	27
Pause i programmet	27
Endring	27
Etterinnlegging/uttaging av tøy	28
Barnesikring	28

Innhold

Vaskemiddel	29
Riktig vaskemiddel	29
Avkalkingsmiddel.	30
Komponenter - vaskemidler.	30
Stivelse/tøymykner	31
Automatisk tilsetning av tøymykner, stivelse eller flytende stivelse.	31
Avfarging/farging	31
Rengjøring og stell	32
Rengjøring av trommelen.	32
Rengjøring av kabinett og panel	32
Rengjøring av vaskemiddelbeholderen	32
Rengjøring av vanninntakssilene	34
Feilretting	35
Hva skal du gjøre hvis	35
Ikke noe vaskeprogram kan startes.	35
Det står en feilmelding i displayet	36
Generelle problemer med vaskemaskinen	37
Ikke tilfredsstillende vaskeresultat	38
Maskindøren lar seg ikke åpne med tasten Dør	39
Åpning av maskindøren ved tilstoppet avløp og/eller strømbrudd	40
Tilstoppet avløp	40
Service	42
Reparasjoner	42
Programoppdatering (Update)	42
Garantibetingelser og garantitid.	42
Ekstraustyr	42
Oppstilling og tilkobling	43
Front.	43
Bakside	44
Underlaget.	45
Bære vaskemaskinen til oppstillingsstedet	45

Fjerning av transportsikringen	45
Montering av transportsikringen	47
Oppretting	48
Utskruing og låsing av føttene	48
Oppstilling under benkeplate	49
Vask-tørk-søyle	49
Montering av topplaten igjen	49
Miele vannsikringssystem	50
Vanninntak	51
Vannavløp	52
Elektrotilkobling	53
Forbruksdata	54
Opplysninger for sammenligningstester:	54
Tekniske data	55
Programmeringsfunksjoner	57
Åpne programmeringsfunksjoner	57
Velge programmeringsfunksjon	57
Bearbeide programmeringsfunksjon	57
Avslutte programmeringsfunksjon	57
Språk 	57
Høyere vannstand	58
Skånegang	58
Vannavkjøling	58
Pin-kode	59
Temperaturenhet	60
Varselsignal	60
Akustisk kvittering	60
Lysstyrke	60
Kontrast	60
Standby	61
Memory	61
Antikrøll	61

Sikkerhetsregler

Denne vaskemaskinen oppfyller de påbudte sikkerhetskrav. Hvis vaskemaskinen ikke brukes forskriftsmessig, kan det likevel føre til skade på personer og gjenstander.

Les bruksanvisningen før du tar vaskemaskinen i bruk. Den gir viktige opplysninger om sikkerhet, bruk og vedlikehold av maskinen. Du beskytter deg selv og forhindrer skade på maskinen.

Ta vare på bruksanvisningen og gi den videre til en eventuell senere eier.

Forskriftsmessig bruk

► Vaskemaskinen er utelukkende beregnet for vask av tekstiler som ifølge produsentens vaskeanvisning er maskinvaskbare.

Annen bruk kan innebære fare. Produsenten er ikke ansvarlig for skader som skyldes ureglementert bruk eller feil betjening.

► Personer, som på grunn av sin psykiske eller fysiske tilstand eller pga. sin uerfarenhet eller uvitenhet ikke er i stand til å betjene maskinen på en sikker måte, må ikke bruke denne maskinen uten tilsyn eller veiledning fra en ansvarlig person.

Barn i husholdningen

► Hold øye med barn som befinner seg i nærheten av vaskemaskinen. Barn må ikke leke med vaskemaskinen.

► Barn får bare bruke vaskemaskinen uten tilsyn, hvis betjeningen er forklart slik at de kan håndtere vaskemaskinen på en sikker måte. Barn må kunne forstå mulige farer ved feil betjening.

► Når du vasker ved høye temperaturer, tenk på at glasset i døren blir varmt. Pass på at barn ikke tar på glasset mens maskinen er i gang.

Teknisk sikkerhet

► Kontroller før maskinen oppstilles om den har ytre, synlige skader. En skadet maskin må ikke oppstilles og tas i bruk.

► Før maskinen tilkobles, må tilkoblingsdataene (sikring, spenning og frekvens) på typeskiltet sammenlignes med dataene for el-nettet. Søk eventuelt råd hos en elektrofagmann.

► Sikkerheten for det elektriske anlegget i maskinen kan bare garanteres hvis maskinen kobles til et forskriftsmessig installert jordingssystem. Det er meget viktig at denne grunnleggende sikkerhetsforutsetningen er i orden. La eventuelt fagfolk kontrollere husinstallasjonen.

Produsenten kan ikke gjøres ansvarlig for skader som skyldes manglende eller brutt jordledning.

► Av sikkerhetsgrunner må du ikke bruke skjøtekabel (brannfare på grunn av overoppheting).

► Defekte deler må bare skiftes ut med originale Miele-reservedeler. Bare for disse delene kan vi garantere at de sikkerhetskravene vi stiller til våre maskiner, blir oppfylt.

► Hvis ukyndige reparerer maskinen, kan brukeren utsettes for fare, som produsenten ikke kan ta ansvaret for. Reparasjoner må bare utføres av fagfolk som er autorisert av Miele, ellers gjelder ikke noe garantiansvar ved påfølgende skader.

► Hvis tilkoblingsledningen er skadet, må den byttes ut av fagfolk som er autorisert av Miele, for å unngå fare for brukeren!

► Ved feil eller ved rengjøring og stell, husk at maskinen er koblet fra el-nettet bare når:

- støpselet på maskinen er trukket ut eller
- sikringen i husinstallasjonen er koblet ut eller
- skrusikringen i husinstallasjonen er skrudd helt ut.

► Vaskemaskinen må bare kobles til vannforsyningen med et slangesett av nyere dato. Gamle slangesett må ikke brukes.

Sikkerhetsregler

► En forutsetning for at sikker bruk garanteres, er at installasjon og montering av denne maskinen på ikke-stasjonære oppstillingssteder (f.eks. skip) bare må utføres av fagfolk.

Forskriftsmessig bruk

► Ikke plasser maskinen i et rom hvor det er fare for frost. Frosne slanger kan sprekke eller revne. Elektronikken kan bli mindre pålitelig ved temperaturer under frysepunktet.

► Fjern transportsikringen på baksiden før maskinen tas i bruk (se kapittel "Oppstilling og tilkobling", avsnitt "Fjerning av transportsikringen"). Under sentrifugering kan transportsikring som ikke er fjernet, skade maskinen og møbler/maskiner i nærheten.

► Steng vannkranen ved lengre fravær (f.eks. ferie), spesielt hvis det ikke er sluk i gulvet i nærheten av maskinen.

► Fare for oversvømmelse!
Hvis du henger avløpsslangen i en vaske-kum, kontroller at vannet renner raskt nok unna.

Sikre slangen slik at den ikke kan gli ned. Vannets tilbakeslagskraft kan presse en usikret slange ut av kummen.

► Pass på at ingen fremmedlegemer (f.eks. spiker, nåler, mynter, binders) kommer med i vasken. Fremmedlegemer kan skade maskindeler (f.eks. vaskebeholder, trommel), som igjen kan forårsake skader på tøyet.

► Ved riktig vaskemiddeldosering er det ikke nødvendig å avkalk maskinen. Hvis avkalking skulle bli nødvendig, bruk bare spesialavkalkingsmidler med korrosjonsbeskyttelse. Slike midler kan kjøpes hos en Miele-forhandler eller i Miele's deleavdeling. Følg bruksanvisningen for avkalkingsmiddelet nøye.

► Tøy som har vært behandlet med løsemiddelholdige rengjøringsmidler må skylles godt i rent vann før de vaskes.

► Bruk aldri løsemiddelholdige rengjøringsmidler i vaskemaskinen (f.eks. vaskebensin). Maskinkomponenter kan bli skadet og det kan oppstå giftige damper. Brann- og eksplosjonsfare!

► Bruk aldri løsemiddelholdige rengjøringsmidler (f.eks. vaskebensin) ved eller på vaskemaskinen. Kunststoffoverflater som kommer i kontakt med slike midler kan bli skadet.

► Fargemidler må være egnet for bruk i vaskemaskin og bør ikke brukes for ofte. Følg produsentens bruksanvisning nøye.

► Avfargingsmidler kan på grunn av sine svovelholdige forbindelser føre til korrosjon. Avfargingsmidler må ikke brukes i vaskemaskinen.

► Hvis du får flytende vaskemiddel i øynene, skyl straks med rikelig med lunkent vann. Ta straks kontakt med lege ved svelging. Personer med hudskader eller ømfintlig hud bør unngå kontakt med flytende vaskemiddel.

Tilbehør

► Bare tilbehørsdeler som uttrykkelig er godkjent av Miele, kan monteres i eller til maskinen.

Hvis andre deler monteres, tapes krav i forbindelse med garanti og/eller produktansvar.

Miele kan ikke gjøres ansvarlig for skader som skyldes at sikkerhetsreglene ikke blir fulgt.

Betjening av vaskemaskinen

Betjeningspanel

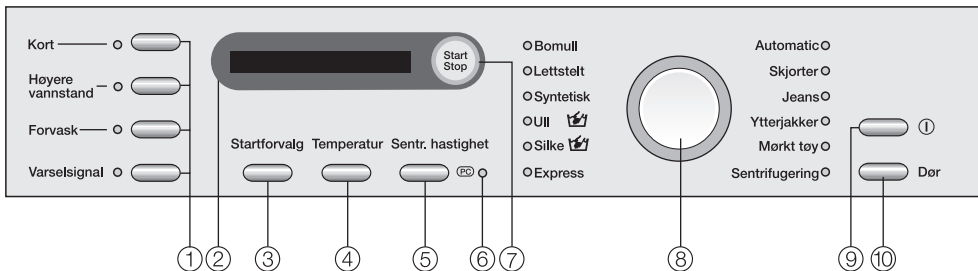

① Tilleggstaster

Vaskeprogrammene kan suppleres med forskjellige tillegg.

② Display

nærmere forklaringer på neste side.

③ Tast **Startforvalg**

For å velge en senere programstart.

④ Tast **Temperatur**

For innstilling av ønsket vasketemperatur.

⑤ Tast **Sentrifugehastighet**

For innstilling av ønsket sluttsentrifugeringshastighet eller *Skyllestopp* eller *Uten* ☺ (uten sentrifugering).

⑥ Optisk grensesnitt PC

Brukes av serviceavdelingen som kontroll- og overføringspunkt (blant annet for Update).

⑦ Tast **Start/Stop**

Starter det valgte vaskeprogrammet eller avbryter et program som er startet.

⑧ Programvelger

For å velge vaskeprogram. Kontrolllampen for det valgte programmet tennes. Programvelgeren kan dreies mot høyre eller venstre.

⑨ Tast ①

Skrur vaskemaskinen på og av.

⑩ Tast **Dør**

åpner maskindøren

Betjening av vaskemaskinen

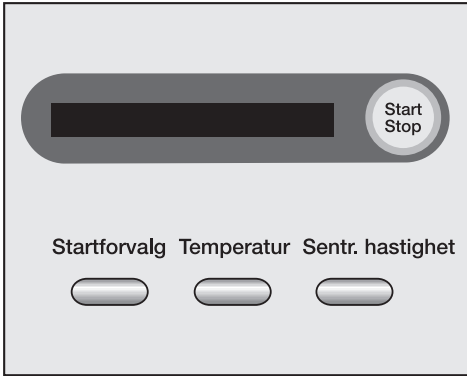

Følgende funksjoner velges via displayet:

- vasketemperatur
- sentrifugehastighet
- startforvalg
- avbrytelse av programmet
- barnesikring
- programmeringsfunksjoner

Dessuten viser displayet:

- programtid
- programforløp

Programtid

Etter programstart vises antatt programtid i timer og minutter.

Ved startforvalg vises programtiden først etter at startforvalgstiden er forløpt.

I de første 8 minuttene registrerer vaskemaskinen vannopptaket i tøyet og den registrerer tøymengden. Det kan føre til en forlengelse eller forkortelse av tiden.

Startforvalg

Den valgte startforvalgstiden blir vist.

Etter programstart telles startforvalgstiden ned; ved en startforvalgstid større enn 10 timer i timetakt og fra 9 timer og 59 minutter i minutt-takt.

Etter at startforvalgstiden er forløpt, starter programmet, og i displayet vises antatt programtid.

Programmeringsfunksjoner

Med programmeringsfunksjonene kan du tilpasse vaskemaskinen til dine individuelle behov. I programmeringsstatusen vises den valgte funksjonen i displayet.

Første igangsetting

Før første igangsetting må maskinen oppstilles og tilkobles riktig. Se kapittel "Oppstilling og tilkobling".

Det har blitt gjennomført en fullstendig funksjonstest på denne vaskemaskinen, derfor er det litt restvann igjen i trommelen.

Av sikkerhetsgrunner er sentrifugering før første igangsetting ikke mulig. For å aktivere sentrifugeringen, må du gjennomføre et vaskeprogram uten tøy og uten vaskemiddel.

Ved bruk av vaskemiddel kan det oppstå alt for stor skumdannelse!

Samtidig blir kuleventilen i avløpet aktivert. Kuleventilen bevirker fullstendig utnyttelse av vaskemiddelet for fremtiden.

- Trykk tasten .

Hvis vaskemaskinen skrur på for første gang, vises et velkomstbilde.

Velkomstbildet vises ikke mer, når en vaskeomgang lenger enn 1 time er fullstendig gjennomført.

Innstille displayspråk

Du blir bedt om å velge ønsket displayspråk. Det er til enhver tid også mulig å endre språket via programmeringsfunksjonene.

 deutsch

- Velg ønsket språk ved å dreie programvelgeren. Bekreft det valgte språket med tasten *Start/Stop*.

Påminnelse om transportsikring

For å unngå skader på vaskemaskinen, må transportsikringen fjernes før første vaskeprogram.

- Bekreft at du har fjernet transportsikringen ved å trykke *Start/Stop*-tasten.

Start av det første vaskeprogrammet

Programmet *Bomull 60°C* blir automatisk valgt. Bruk dette programmet for første vaskeomgang uten tøy og uten vaskemiddel.

- Skru opp vannkranen.
- Trykk tasten *Start/Stop*.
- Skru av vaskemaskinen etter at vaskeomgangen er slutt.

Første igangsetting er avsluttet.

Energi- og vannforbruk

- Vask helst maksimal tøymengde for hvert enkelt vaskeprogram. Da er energi- og vannforbruket lavest, vasketøymengden sett under ett.
- Bruk programmene *Automatic* og *Express* for mindre tøymengder.
- Ved liten tøymengde i programmet *Bomull* sørger maskinens mengdeautomatikk for redusert vann-, tids- og energiforbruk. Derfor kan den viste resttiden bli korrigert i løpet av vaskeprosessen.
- Bruk programmet *Bomull 60 °C* i stedet for programmet *Bomull 95 °C*. Da sparer du mellom 35 % og 45 % energi. For de fleste tilsmussinger er dette tilstrekkelig.

Vaskemiddel

- Bruk maksimalt så mye vaskemiddel som angitt på vaskemiddelpakken.
- Ta hensyn til hvor skittent tøyet er.
- Reduser vaskemiddelmengden for mindre tøymengder (ca. $\frac{1}{3}$ mindre vaskemiddel ved halv tøymengde)

Riktig valg av tillegg (Kort eller Forvask)

Velg for:

- lite skitne tekstiler uten synlige flekker et vaskeprogram med tillegget *Kort*.
- normalt til meget skitne tekstiler med synlige flekker et vaskeprogram uten tillegg.
- Tekstiler med store mengder smuss (f.eks. sand, støv) tillegget *Forvask*.

Tips for påfølgende maskintørring

For å spare energi ved tørringen: velg så høy sentrifugehastighet som mulig for hvert enkelt vaskeprogram.

Slik vasker du riktig

Kortveiledning

Betjeningsskrittene som er merket med tallene (1, 2, 3, . . .) kan du bruke som kortveiledning.

1 Klargjør tøyet

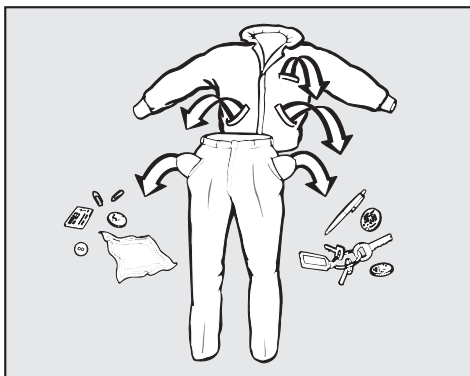

- Tøm lommene.

⚠ Fremmedlegemer (f.eks. spiker, mynter, binders, bh-spiler) kan skade tekstiler og maskindeler.

Forbehandle flekker

- Fjern eventuelle flekker på tøyet før vask; helst mens de er ferske. Tørk flekkene forsiktig av med en klut som ikke farger. Ikke gni!

Spesielle flekker (blod, egg, kaffe, te osv.) kan ofte fjernes med små knep. Se flekkfjerningstips på www.miele.no

⚠ Ved behandling av tekstiler med løsemiddelholdige rengjøringsmidler (f.eks. vaskebensin), pass på at ikke kunststoffdeler i maskinen kommer i kontakt med middelet.

⚠ Bruk ikke kjemiske (løsemiddelholdige) rengjøringsmidler i eller på maskinen!

Sorter tøyet

- Sorter tekstilene etter farger og etter symbolene på vedlikeholdsetiketten (i krage eller sidesøm).

Mørke tekstiler avgir ofte farge i første vask. Vask lyse og mørke plagg hver for seg, slik at ikke noe blir misfarget.

Generelle tips

- Gardiner: Fjern gardinkroker og blybånd eller legg gardinene i en vaskepose.
- BHer: Sy fast eller ta ut løse bøylar.
- Lukk glidelåser, hekter o.l. før vask.
- Lukk dynetrek og putevar, slik at ikke småplagg havner inni dem.

Ikke vask tekstiler som er merket med **Tåler ikke vask** (vedlikeholdssymbol )

2 Skru på maskinen

3 Legg inn tøyet

- Åpne maskindøren med tasten *Dør*.
- Brett ut tøyet og legg det løst inn i trommelen. Plagg av forskjellig størrelse forsterker vaskeeffekten og fordeles seg bedre under sentrifugering-en.

Ved maksimal tøymengde er energi- og vannforbruket lavest, vasketøymengden sett under ett. Overfylling forringer vaskeresultatet og fører til økt krølldannelse.

Pass på at ingen tekstiler blir klemt fast mellom døren og dørpakningen.

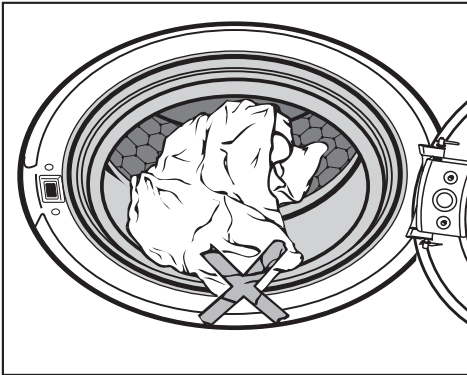

- Lukk døren.

4 Velg program

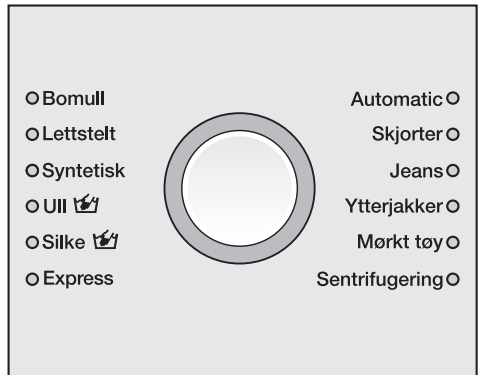

- Drei programvelgeren til høyre eller venstre for å velge program. Et program er valgt, når kontrollampen ved siden av programnavnet lyser.

5 Velg temperatur/sentrifugehastighet

Du kan endre den forhåndsinnstilte temperaturen og/eller sentrifugehastigheten.

1:49 60° 1400

- Trykk tasten *Temperatur* for å endre temperaturen og trykk tasten *Sentrifugehastighet* for å endre sentrifugehastigheten.

Slik vasker du riktig

6 Velg tillegg

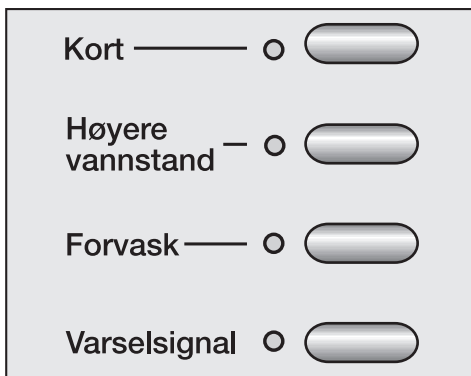

- Velg ønsket tillegg med den tilhørende tasten. Når et tillegg blir valgt, lyser kontrollampen for dette tillegget.

Ikke alle tillegg kan velges for alle vaskeprogrammer.

Hvis et tillegg ikke kan velges, er det ikke tillatt for vaskeprogrammet.

Kort

For lite skittent tøy, uten synlige flekker.

Tiden for hovedvasken blir forkortet.

Høyere vannstand

Vannstanden ved vask og skylling blir forhøyet.

Du kan programmere andre opsjoner for tasten *Høyere vannstand*, som beskrevet i kapittel "Programmeringsfunksjoner".

Forvask

For tekstiler med store mengder smuss, f.eks. støv, sand.

Varselsignal

Ved slutten av programmet og ved skyllestopp høres et signal. Dette høres helt til vaskemaskinen blir skrudd av. Du kan endre signalets lydstyrke, som beskrevet i kapittel "Programmeringsfunksjoner".

7 Koble inn startforvalg (hvis ønsket)

Programstarten kan utsettes mellom 30 minutter og 24 timer.

Flere informasjoner finner du i kapittel "Startforvalg".

8 Tilsett vaskemiddel

Riktig dosering er viktig, fordi . . .

. . . for lite vaskemiddel medfører:

- Tøyet blir ikke rent og blir med tiden grått og hardt
- Fettlus på tøyet
- Kalkavleiring på varmeelementet

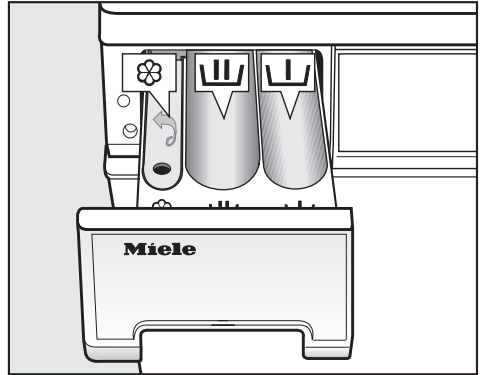

. . . for mye vaskemiddel medfører:

- Sterk skumdannelse, og dermed dårlig vaskemekanikk og dårlig vaske-, skylle- og sentrifugeringsresultat
- Høyere vannforbruk, fordi en ekstra skylling blir koblet inn automatisk
- Økt belastning på miljøet



- Trekk ut vaskemiddelbeholderen og fyll vaskemiddelet i kamrene.



Vaskemiddel for forvasken (inndeling av anbefalt total vaskemiddelmengde: Tilsett $\frac{1}{3}$ i kammer  og $\frac{2}{3}$ i kammer )



Vaskemiddel for hovedvasken



Tøymykner, syntetisk stivelse eller flytende stivelse

- Lukk vaskemiddelbeholderen.

Flere opplysninger om vaskemidler og dosering finner du i kapittel "Vaskemiddel".

Slik vasker du riktig

9 Start programmet

- Trykk den blinkende tasten *Start/Stop*.

Hvis du har valgt en startforvalgstid, forløper denne i displayet. Etter at startforvalgstiden er forløpt, eller med en gang etter start, vises antatt programtid i displayet. I de første 8 minuttene registrerer vaskemaskinen tøyets evne til å oppta vann. Dette kan føre til at tiden blir forlenget eller forkortet.

I tillegg vises programforløpet i displayet. Vaskemaskinen viser hele tiden hvilket programavsnitt som er nådd.

10 Programslutt – ta ut tøyet

Under Antikrøll skifter visningen i displayet mellom:

0:00 Antikrøll

og

0:00 Stopp

- Åpne maskindøren med tasten *Dør*.
- Ta ut tøyet.

Ikke glem igjen plagg i trommelen!
Ved neste vask kan de krympe eller farge over på annet tøy.

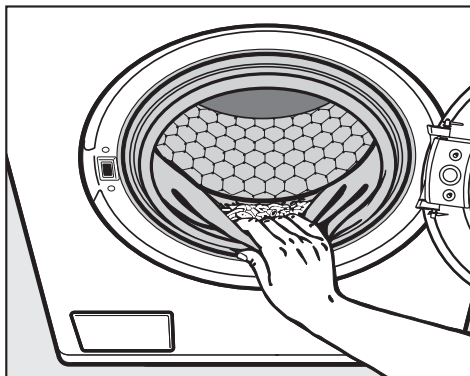

- Fjern eventuelle fremmedlegemer fra dørbelgen.
- Skru av vaskemaskinen med tasten ①.
- Lukk maskindøren. Ellers er det fare for at gjenstander utilsiktet havner i trommelen. De kan komme med i vasken og skade tøyet.

Sluttsentrifugeringshastighet

Program	o/min
Bomull	1400
Lettstelt	1200
Syntetisk	600
Ull	1200
Silke	400
Express	1400
Automatic	1200
Skjorter	600
Jeans	900
Ytterjakker	800
Mørkt tøy	1200
Sentrifugering	1400

Du kan redusere sluttsentrifugeringshastigheten. Det er imidlertid ikke mulig å velge en høyere sluttsentrifugeringshastighet enn den som er nevnt ovenfor.

Skyllesentrifugering

Tøyet blir sentrifugert etter hovedvasken og mellom skyltingene. Hvis sluttsentrifugeringshastigheten blir redusert, blir hastigheten for skyllesentrifugering evt. redusert tilsvarende. I programmet *Bomull* blir det satt inn en ekstra skylting hvis sentrifugehastigheten er mindre enn 700 o/min.

Koble ut sluttsentrifugering (Skyllestopp)

■ Velg innstillingen *Skyllestopp* med tasten *Sentrifugehastighet*. Tøyet blir liggende i vannet etter siste skylting. Det reduserer krølldannelsen hvis tøyet ikke blir tatt ut av trommelen med en gang programmet er slutt.

– Starte sluttsentrifugering:

Vaskemaskinen tilbyr maksimal tillatt omdreiningshastighet for sentrifugering. Du kan velge en lavere omdreiningshastighet. Med tasten *Start/Stop* starter du sluttsentrifugeringen.

– Avslutte programmet:

Trykk tasten *Dør*. Vannet blir pumpet ut. Trykk deretter tasten *Dør* på nytt, for å åpne maskindøren.

Koble ut skyllesentrifugering og sluttsentrifugering (Uten ☺)

■ Velg innstillingen *Uten ☺* med tasten *Sentrifugehastighet*. Etter siste skylting blir vannet pumpet ut og Antikrøll koblet inn. Ved denne innstillingen blir det i programmene *Bomull*, *Lettstelt*, *Express* og *Automatic* satt inn en ekstra skylting.

Startforvalg

Med startforvalget kan du velge en senere programstart. Programstarten kan utsettes fra 30 minutter til maks. 24 timer.

Velge startforvalg

- Trykk tasten *Startforvalg*. I displayet vises følgende:



0:30 ◊ 60° 1400

- Hvert trykk på tasten *Startforvalg* forlenger utsettelsestiden:

- ved under 10 timer med 30 minutter,
- ved over 10 timer med 1 time.

Hvis tasten *Startforvalg* holdes inne, telles det automatisk oppover til 24 timer.

Starte startforvalg

- Trykk tasten *Start/Stop* for å starte startforvalget. I displayet vises:



4:30 ◊ til start

Etter at tiden er forløpt, starter programmet og displayet viser antatt vasketid og programforløpet.

Endre

Startforvalget kan til enhver tid endres ved å trykke tasten *Startforvalg*.

Slette startforvalg

- Når **24 h** vises, trykk tasten *Startforvalg* en gang til.

Hvis du sletter startforvalget etter at tasten *Start* er trykket, starter vaskeprogrammet omgående.

Programoversikt

Bomull		95 °C til 30 °C	maksimalt 6,0 kg
Artikler	T-skjorter, undertøy, bordtekstiler osv., tekstiler av bomull, lin eller blandingsstoffer		
Tillegg	Kort, Høyere vannstand, Forvask		
Opplysning for testinstitutter:			
Kortprogram: 3 kg tøymengde og tillegget <i>Kort</i>			
Lettstelt		60 °C til 30 °C	maksimalt 3,0 kg
Artikler	Syntetfiber, blandingsstoffer eller lettstelt bomull		
Tips	Reduser sluttsentrifugeringshastigheten for tekstiler som krøller lett.		
Tillegg	Kort, Høyere vannstand, Forvask		
Syntetisk		60 °C til kaldt	maksimalt 2,0 kg
Artikler	For ømfintlige tekstiler av syntetfiber, blandingsstoffer, kunstsilke Gardiner, som i følge produsenten kan vaskes i vaskemaskin.		
Tips	<ul style="list-style-type: none"> – Gardiner inneholder ofte mye finstøv. Velg derfor et program med forvask. – Reduser sentrifugehastigheten for gardiner som krøller lett. 		
Tillegg	Kort, Forvask		
Ull 		40 °C til kaldt	maksimalt 2,0 kg
Artikler	Tekstiler av ull og ullblandinger		























Programoversikt

Silke 		30 °C til kaldt	maksimalt 1,0 kg
Artikler	Silke og alle håndvaskbare tekstiler som ikke inneholder ull.		
Tips	Legg tynne strømpebukser og BHer i en vaskepose.		
Tillegg	Høyere vannstand		
Express		40 °C til kaldt	maksimalt 3,0 kg
Artikler	Små tøymengder som skal "friskes opp". Tekstiltypen er den samme som for programmet <i>Bomull</i> .		
Tips	Hvis du vil skylle enkelte tekstiler, velg dette programmet med temperaturinnstillingen <i>kald</i> .		
Tillegg	Høyere vannstand		
Automatic		40 °C til kaldt	maksimalt 3,5 kg
Artikler	Tøy for programmene <i>Bomull</i> og <i>Lettstelt</i> som er sortert etter farge.		
Tips	Automatisk tilpassede vaskeparametere (f.eks. vannstand, vaskerytme og sentrifugeringsprofil) gjør at tøyet i hver vaskeomgang blir skånet på best mulig måte og at best mulig rengjøringseffekt nås.		
Skjorter		60 °C til kaldt	maksimalt 2,0 kg
Tips	Forbehandle krager og mansjetter etter hvor skitne de er. Vask skjorter og bluser av silke i programmet <i>Silke</i> .		
Tillegg	Kort, Høyere vannstand		
Jeans		60 °C til kaldt	maksimalt 3,0 kg
Tips	– Vask dongeristoffer med vrangen ut. – Dongeriklær avgir ofte litt farge i første vask. Vask derfor mørke og lyse plagg hver for seg.		
Tillegg	Kort, Forvask		

Programoversikt

Ytterjakker		40 °C til kaldt	maksimalt 2,0 kg
Artikler	Jakker og bukser av mikrofiber, som Gore-Tex [®] , SYMPATEX [®] , WINDSTOPPER [®] osv.		
Tips	– Lukk glidelåser i jakker. – Ikke bruk tøymykner.		
Tillegg	Kort, Høyere vannstand, Forvask		
Mørkt tøy		40 °C til kaldt	maksimalt 3,0 kg
Artikler	Sorte og mørke tøystykker av bomull eller blandingsstoffer		
Tips	Vask med vrangen ut.		
Tillegg	Kort		
Sentrifugering			
Tips	– Bare pumpe: Still sentrifugehastigheten på <i>Uten</i> ☺. – Ta hensyn til innstilt sentrifugehastighet.		

Programforløp

	Hovedvask		Skylling		Sentrifugering	
	Vannstand	Vaske-rytme	Vannstand	Skyllinger	Skylling-sentrifugering	Slutt-sentrifugering
Bomull		Ⓐ		2-4 ¹⁾	✓	✓
Lettstelt		Ⓒ		2-3 ²⁾	✓	✓
Syntetisk		Ⓓ		3	–	✓
Ull		Ⓔ		2	✓	✓
Silke		Ⓔ		2	–	✓
Express		Ⓑ		2-3 ²⁾	✓	✓
Automatic		Ⓐ Ⓑ Ⓒ		2-3 ²⁾	✓	✓
Skjorter		Ⓒ		2	–	✓
Jeans		Ⓒ		3	–	✓
Ytterjakker		Ⓓ		3	✓ ³⁾	✓
Mørkt tøy		Ⓑ		3	✓	✓
Sentrifugering	–	–	–	–	–	✓

 = Lav vannstand

 = Middels vannstand

 = Høy vannstand

Ⓐ = Intensiv-rytme

Ⓑ = Normal-rytme

Ⓒ = Skånegangs-rytme

Ⓓ = Sensitiv-rytme

Ⓔ = Håndvask-rytme

Særtrekk i programforløpet; se neste side.

Vaskemaskinen har fullelektronisk styring med mengdeautomatikk. Vaskemaskinen fastslår selv nødvendig vannforbruk, avhengig av det innlagte tøyets mengde og sugekraft. Dette fører til ulike programforløp og vasketider.

De oppførte programforløpene gjelder alltid grunnprogrammet ved maksimal tøymengde. Det tas ikke hensyn til valgbare tilleggsfunksjoner.

Vaskemaskinens display viser hele tiden under vaskeprogrammet hvilket programavsnitt som er nådd.

Særtrekk i programforløpet:

Antikrøll:

Trommelen fortsetter å bevege seg inntil 30 minutter etter programslutt, for å unngå krølldannelse.

Unntak: Programmet *Ull* har ikke Antikrøll.

Vaskemaskinen kan åpnes hele tiden.

- 1) Ved en temperatur på 95 °C til 60 °C gjennomføres 2 skyllinger. Ved en temperatur under 60 °C gjennomføres 3 skyllinger.

en 3./4. skylling følger ved:

- for mye skum i trommelen
- en sluttsentrifugeringshastighet mindre enn 700 o/min
- Valg av *Uten* ☺

- 2) en 3. skylling følger ved:

valg av *Uten* ☺

- 3) I programmet *Ytterjakker* sentrifugeres tekstilene bare etter hovedvasken.

Vedlikeholdssymboler

Vask	
Gradetallet på vaskebaljen angir maksimal temperatur for vasking.	
	Normal maskinvask
	Skånsom maskinvask
	Ekstra skånsom maskinvask
	Håndvask
	Kan ikke vaskes

Eksempler for programvalg

Program	Vedlikeholdssymbol
Bomull	
Lettstelt	
Syntetisk	
Ull	
Silke	
Express	
Automatic	

Tørring	
Punktene angir temperaturen	
	Normal temperatur
	Redusert temperatur
	Ikke egnet for trommeltørring

Stryking & rulling	
Punktene angir temperaturområdene	
	ca. 200 °C
	ca. 150 °C
	ca. 110 °C
	Plagget tåler ikke stryking/ rulling

Profesjonell rensing	
	Rens med kjemiske løsningsmidler. Bokstavene står for rensemiddel.
	Våtrens
	Tåler ikke kjemisk rens

Bleking	
	Alle oksidasjons-blekemidler er tillatt
	Kun surstoffbleking er tillatt
	Tåler ikke bleking

Avbryte programmet

Du kan til enhver tid avbryte et vaskeprogram etter programstart.

- Trykk tasten *Start/Stop*.

Avbryte program

- Trykk den blinkende tasten *Start/Stop* på nytt.

Vaskemaskinen pumper ut vaskevannet.

Hvis du vil ta ut tøy:

- Trykk tasten *Dør*.

Hvis du vil velge et annet program:

- Skru av vaskemaskinen med tasten ①.
- Se etter om det fortsatt befinner seg vaskemiddel i vaskemiddelbeholderen. Hvis ikke, fyll på vaskemiddel på nytt.
- Skru vaskemaskinen på igjen.

Pause i programmet

- Skru av vaskemaskinen med tasten ①.

For å fortsette:

- Skru på vaskemaskinen igjen med tasten ①.

Endring

Program

En programendring er ikke mulig etter programstart.

Temperatur

Temperaturen kan endres i løpet av de fem første minuttene.

- Trykk tasten *Temperatur*.

Sentrifugehastighet

Sentrifugehastigheten kan endres helt frem til sluttcentrifugeringen starter.

- Trykk tasten *Sentrifugehastighet*.

Tillegg

Det er mulig å koble inn eller ut tilleggsfunksjonene *Kort* og *Høyere vannstand* inntil 5 minutter etter start.

Hvis barnesikringen er aktivert, kan ikke programmet avbrytes eller endres.

Endre programforløp

Etterinnlegging/uttaging av tøy

- Trykk tasten *Dør* til maskindøren åpner seg.
- Legg inn eller ta ut tøy.
- Lukk døren.

Programmet fortsetter automatisk.

NB!:

Etter programstart kan ikke vaskemaskinen registrere noen endring av tøymengde.

Etter etterinnlegging eller uttaging av tøy går maskinen derfor alltid ut fra maksimal tøymengde.

Den angitte programtiden kan bli forlenget.

Døren kan ikke åpnes hvis:

- Temperaturen på vaskevannet er over **55 °C**.
- Vannivået overskrider en bestemt verdi.
- Programskrittet *Sentrifugering* er nådd.

Hvis du trykker tasten *Dør* i de ovennevnte tilfellene, vises følgende melding i displayet:

 Dør låst

Barnesikring

Barnesikringen forhindrer at vaskemaskinen blir åpnet under vaskingen, programmet blir avbrutt eller at vaskemaskinen blir skrudd av.

Innkobling av barnesikringen

- Hold tasten *Start/Stop* lenge inne etter programstart.

Stopp eller om 3 s. 

- Hold tasten *Start/Stop* inne helt til tiden er forløpt og følgende melding vises i displayet:

Betjening sperret 

Barnesikringen er nå aktivert og blir automatisk opphevet når programmet er slutt.

Utkobling av barnesikringen

- Hold tasten *Start/Stop* lenge inne etter programstart.

Låses opp om 3 s. 

- Hold tasten *Start/Stop* inne helt til tiden er forløpt og følgende melding vises i displayet:

Betjening klar 

Riktig vaskemiddel

Du kan bruke alle vaskemidler som er egnet for vaskemaskin. Bruks- og doseringsveiledning for full tøymengde står på vaskemiddelpakken.

	Universal	Kulørt	Fin
Bomull	X	X	
Lettstelt	X	X	
Syntetisk			X
Ull	Ullvaskemiddel		
Silke			X
Express	X	X	
Automatic	X	X	
Skjorter	X	X	
Jeans		X ¹⁾	
Ytterjakker			X
Mørkt tøy		X ¹⁾	

1) kun flytende vaskemiddel

Vaskemiddel

Doseringen er avhengig av:

- Hvor skittent tøyet er

Lite skittent

Ingen synlige tilsmussinger eller flekker. Plaggene har f.eks. opptatt kroppslukt.

Normalt skittent

Tilsmussinger og/eller noen få, lette flekker kan ses.

Meget skittent

Helt tydelige tilsmussinger og/eller flekker.

- Tøymengden
- Vannets hardhet
Hvis du ikke kjenner vannets hardhetsgrad, kontakt det lokale vannverket.

Vannets hardhetsgrad

Hardhets-område	Vannets beskaffenhet	Total hardhet i mmol/l	deutsche Härte °d
I	bløtt	0 - 1,3	0 - 7
II	middels	1,3 - 2,5	7 - 14
III	hardt til meget hardt	over 2,5	over 14

Avkalkingsmiddel

I hardhetsområde II og III kan du tilsette et avkalkingsmiddel, for å spare vaskemiddel. Riktig dosering står på pakken. Tilsett først vaskemiddel, deretter avkalkingsmiddel.

Da kan vaskemiddelet doseres som for hardhetsområde I.

Komponenter - vaskemidler

Hvis du vasker med flere komponenter, fyll midlene sammen i kammer  i denne rekkefølgen:

1. Vaskemiddel
2. Avkalkingsmiddel
3. Flekkfjerner

Da blir midlene best spylt inn.

Stivelse/tøymykner

Stivelse

gjør tøyet stivt og fyldig.

Syntetiske stivelsesmidler

gir bedre hold i tekstilene.

Tøymykner

gjør tøyet mykt og reduserer statisk ladning ved maskintørking.

Automatisk tilsetning av tøymykner, stivelse eller flytende stivelse

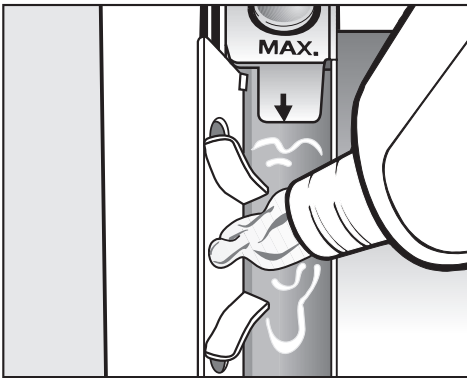

- Fyll på tøymykner, syntetisk stivelse eller flytende stivelse i kammer ☼.

Ikke fyll over maks.-merket.

I siste skylling blir middelet spylt inn. Ved slutten av vaskeprogrammet er det litt restvann i kammer ☼.

Rengjør vaskemiddelbeholderen, spesielt sugeheverten, etter flere omganger med automatisk tilsetning av stivelse.

Avfarging/farging

- Bruk ikke avfargingsmidler i vaskemaskinen.
- Vaskemaskinen bør ikke brukes ofte til farging. Saltet som brukes ved farging, kan ved stadig bruk angripe stålet. Overhold fargemiddelproduzentens angivelser nøye.

Rengjøring og stell

Rengjøring av trommelen

Ved vasking med lave temperaturer kan det være fare for bakterie- og luktdannelse i vaskemaskinen. For å rengjøre trommelen og for å forhindre luktdannelse, bør det en gang per måned gjennomføres et vaskeprogram på minimum 60 °C med pulvervaskemiddel.

Rengjøring av kabinett og panel

⚠ Ta ut støpselet før rengjøring og stell.

⚠ Vaskemaskinen må ikke spyles med vannslange.

- Rengjør kabinettet og panelet med et mildt rengjøringsmiddel eller såpevann og tørk med en myk klut.
- Rengjør trommelen med et egnet pussemiddel for rustfritt stål.

⚠ Ikke bruk løsemiddelholdige rengjøringsmidler, skuremidler, glass- eller universalrengjøringsmidler! Slike midler kan skade kunststoffoverflater og andre deler.

Rengjøring av vaskemiddelbeholderen

Fjern evt. vaskemiddelrester regelmessig.

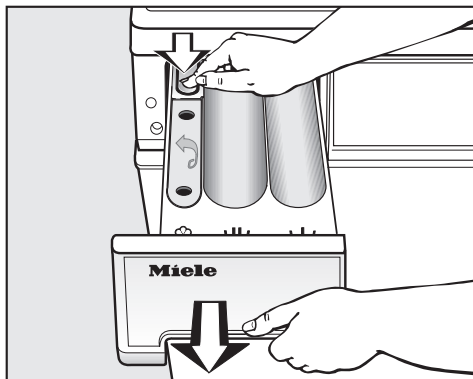

- Trekk ut vaskemiddelbeholderen til den stopper, trykk på utløseren og ta ut beholderen.
- Rengjør vaskemiddelbeholderen med varmt vann.

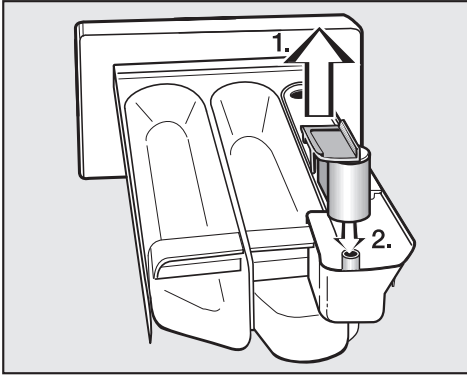

■ Rengjør sugheverten.

1. Trekk sugheverten ut av kammer ⌘ og rengjør den under rennende, varmt vann. Rengjør også røret som sugheverten settes over.
2. Sett sugheverten inn igjen.

Rengjør sugheverten spesielt grundig etter flere omganger med flytende stivelse. Flytende stivelse kan klebe seg fast.

Rengjøring av vaskemiddelbeholderrommet

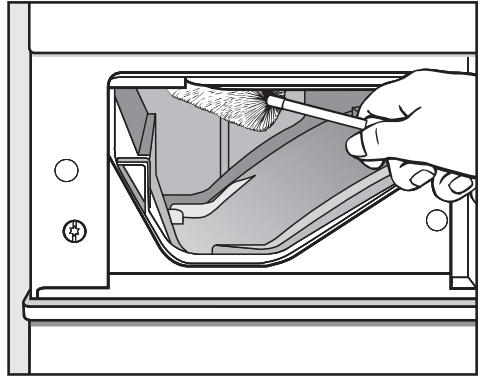

- Fjern vaskemiddelrester og kalkavleiringer fra innspyldysene til vaskemiddelbeholderen med en flaskecost.

Rengjøring og stell

Rengjøring av vanninntaks-silene

Vaskemaskinen har to siler som beskytter vanninntaksventilene. Disse silene bør kontrolleres ca. hver 6. måned. Ved hyppige brudd i vannledningen bør de kontrolleres oftere.

Rengjøring av silen i inntaksslangen

- Skru igjen vannkranen og skru av inntaksslangen.

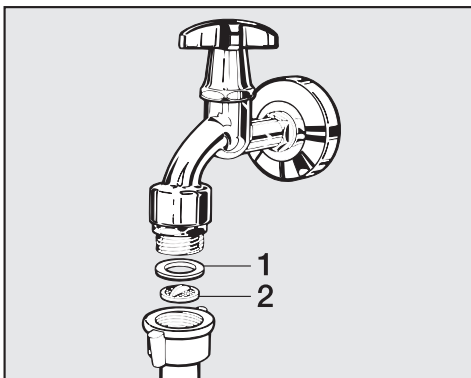

- Trekk gummipakningen **1** ut av forskruingen.
- Ta tak i kunststoffsilen **2** med en kombi- eller nebbtang og trekk silen ut.
- Rengjør silen. Sett delene inn igjen i omvendt rekkefølge.

Rengjøring av silen i tilkoblingsstussen for vanninntaksventilen

- Løsne den riflete kunststoffmutteren forsiktig fra tilkoblingsstussen med en tang og skru av mutteren.

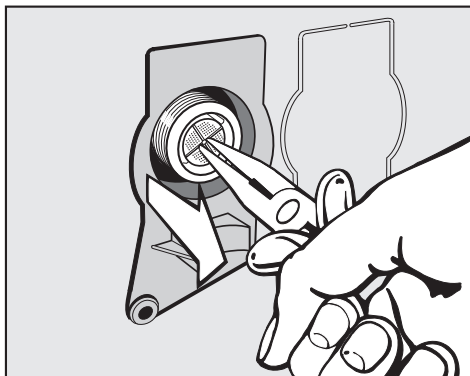

- Ta tak i kunststoffsilen med f.eks. en nebbtang, trekk silen ut og rengjør den. Sett delene inn igjen i omvendt rekkefølge.

De to silene **må** settes inn igjen etter rengjøringen.

Hva skal du gjøre hvis . . .

De fleste feil som oppstår ved daglig bruk, kan du rette på selv. I mange tilfeller kan du spare tid og kostnader, siden du slipper å tilkalle service.

De følgende tabellene skal hjelpe til å finne årsaken til en feil og til å rette på feilen. Vær imidlertid oppmerksom på dette:

 Reparasjoner på elektriske apparater må bare utføres av autoriserte fagfolk. På grunn av ukyndig utførte reparasjoner kan det oppstå betydelig fare for brukeren.

Ikke noe vaskeprogram kan startes

Problem	Årsak	Retting
Displayet forblir mørkt og kontrollampen for tasten <i>Start/Stop</i> lyser ikke.	Maskinen har ikke strøm.	Kontroller om <ul style="list-style-type: none"> – støpselet er satt inn. – sikringen er i orden.
I displayet blir du bedt om å taste inn en pin-kode.	Pin-koden er aktiv.	Legg inn pin-koden og bekreft denne. Deaktiver pin-koden, hvis denne meldingen ikke skal vises ved neste innkobling.
Displayet er mørkt.	Displayet kobles ut automatisk, for å spare energi (standby).	Trykk en tast. Standby avsluttes.

Feilretting

Det står en feilmelding i displayet		
Problem	Årsak	Retting ❶
I displayet lyser  og Vannavløp feil blinker.	<ul style="list-style-type: none">– Vannavløpet er blokkert eller skadet.– Avløpsslangen ligger for høyt.	<ul style="list-style-type: none">– Rengjør lofilter og avløpspumpe.– Maksimal pumpehøyde er 1m.
I displayet lyser  og Vanninntak feil blinker.	Vanninntaket er sperret eller skadet.	Kontroller om <ul style="list-style-type: none">– vannkranen er skrudd skikkelig opp.– det er knekk på inntaksslangen.– Vanntrykket er for lavt.
I displayet lyser  og Waterproof feil blinker.	Vannsikringssystemet har reagert.	Tilkall service.
I displayet lyser  og Teknisk feil blinker.	Det foreligger en feil.	Start programmet en gang til. Hvis feilmeldingen vises på nytt, tilkall service.
I displayet blinker Antikrøll Kontroller dos.	Det har dannet seg for mye skum under vaskingen.	Bruk mindre vaskemiddel neste gang og følg doseringsanvisningen på vaskemiddelpakken.

❶ For å koble ut feilmeldingen: Skru av vaskemaskinen med tasten .

Generelle problemer med vaskemaskinen

Problem	Årsak	Retting
Vaskemaskinen står ikke stille under sentrifugering.	Maskinføttene står ikke likt og er ikke låst.	Rett opp maskinen så den står støtt.
Vaskemaskinen har ikke sentrifugert tøyet som den pleier, og tøyet er fortsatt vått.	Ved sluttsentrifugeringen ble det målt en stor ubalanse og sentrifugehastigheten ble automatisk redusert.	Legg alltid store og små plagg sammen i trommelen, for å få en bedre fordeling.
Uvanlig støy fra pumpe.	Ingen feil! Slurpelyder ved begynnelsen og slutten av utpumpingen er normalt.	
Mye vaskemiddel blir liggende igjen i vaskemiddelbeholderen.	Vannets flytetrykk er ikke tilstrekkelig.	<ul style="list-style-type: none"> – Rengjør silen i vanninntaket. – Velg evt. tillegget <i>Høyere vannstand</i>.
	Pulvervaskemidler i forbindelse med avkalkingsmidler har tendens til å klebe.	Rengjør vaskemiddelbeholderen og tilsett heretter først vaskemiddel og deretter avkalkingsmiddel i kammeret.
Tøymykneren blir ikke fullstendig spylt inn, eller det blir stående for mye vann i kammer ☹.	Sugeheverten sitter ikke riktig eller den er tett.	Rengjør sugheverten, se kapittel "Rengjøring og stell", avsnitt "Rengjøring av vaskemiddelbeholderen".
Det står et fremmed språk i displayet.	Under "Programmeringsfunksjoner" "Språk 🇳🇴" er det valgt et annet språk	Innstill ønsket språk. Bruk flaggsymbolet som ledetråd.

Feilretting

Ikke tilfredsstillende vaskeresultat		
Problem	Årsak	Retting
Tøyet blir ikke rent med flytende vaskemiddel.	Flytende vaskemidler inneholder ikke blekemidler. Flekker av frukt, kaffe eller te blir ikke alltid fjernet.	<ul style="list-style-type: none">– Bruk pulvervaskemiddel med blekemiddel.– Fyll flekkfjerner i kammer .– Tilsett aldri flytende vaskemiddel og flekkfjerner sammen i vaskemiddelbeholderen.
På det vaskete tøyet er det grå, elastiske partikler (fettlus).	For lite vaskemiddel. Tøyet har vært sterkt tilsløtt med fett (oljer, salver).	<ul style="list-style-type: none">– Tilsett mer vaskemiddel til slikt tøy, eller bruk flytende vaskemiddel.– La et 60 °C vaskeprogram gå med flytende vaskemiddel uten tøy før neste vask.
På vaskete mørke tekstiler er det hvite, vaskemiddelliggende partikler.	Vaskemiddelet inneholder bestanddeler (zeolitter) for vannavkalking. De har satt seg fast på tekstilene.	<ul style="list-style-type: none">– Prøv å fjerne partiklene med en børste når tekstilene er tørre.– Vask mørke tekstiler med et flytende vaskemiddel for fremtiden. Slike vaskemidler inneholder ingen zeolitter.– Vask tekstilene med programmet <i>Mørkt tøy</i>.

Maskindøren lar seg ikke åpne med tasten Dør

Årsak	Retting
Maskinen er ikke elektrisk tilkoblet og/eller skrudd på.	Sett støpselet i stikkkontakten og/eller skru på vaske-maskinen med tasten ①.
Barnesikringen er koblet inn.	Koble ut barnesikringen som beskrevet i kapittel "Endre programforløp" avsnitt "Barnesikring".
Pin-koden er koblet inn.	Koble ut pin-koden, som beskrevet i kapittel "Programmeringsfunksjoner" avsnitt "Pin-kode".
Strømbrudd	Åpne døren som beskrevet i neste avsnitt
Døren var ikke skikkelig festet.	Trykk hardt mot låsesiden på maskindøren, trykk deretter tasten <i>Dør</i> .
Det er fremdeles vann i trommelen, og maskinen kan ikke pumpe det ut.	Rengjør lofilter og avløpspumpe, som beskrevet i neste avsnitt.
Som beskyttelse mot skålding, kan ikke maskindøren åpnes hvis temperaturen på vaskevannet er over 55 °C.	

Feilretting

Åpning av maskindøren ved tilstoppet avløp og/eller strømbrudd

- Skru av maskinen.

På innsiden av panelet for vaskemiddelbeholderen er det en åpner for dekslet til lofilteret.

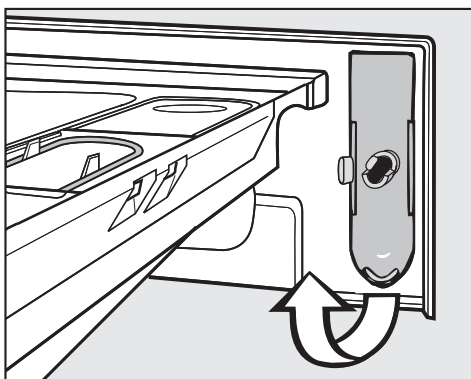

- Ta ut åpneren.

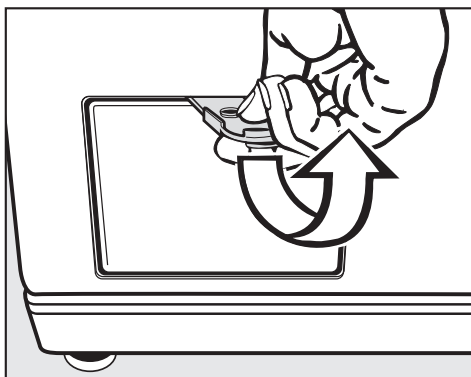

- Åpne dekslet til lofilteret.

Tilstoppet avløp

Hvis avløpet er tilstoppet, kan det være en større mengde vann (**maks. 25 l**) i maskinen.

⚠ Forsiktig: Hvis det nettopp har vært vasket ved høy temperatur, er det fare for skålding!

Tømmeprosess

- Sett et kar under dekslet.

Ikke skru lofilteret helt ut.



- Løsne lofilteret til vannet renner ut. For å avbryte vannavløpet:
- Skru til lofilteret igjen.

Når det ikke renner ut mer vann:

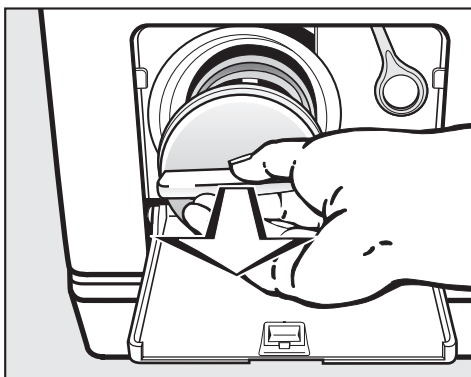

- Skru lofilteret helt ut.
- Rengjør lofilteret grundig.

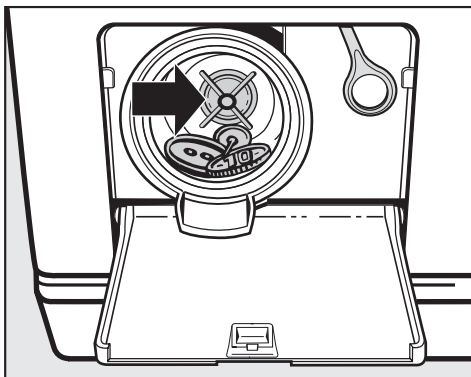

- Prøv om pumpepropellen kan dreies lett, fjern eventuelle fremmedlegemer (knapper, mynter osv.) og rengjør innerrommet.
- Sett inn lofilteret igjen og skru det fast.

⚠ Hvis lofilteret ikke blir satt inn igjen og skrudd fast, renner det vann ut av vaskemaskinen.

Åpning av døren

⚠ Vær sikker på at trommelen står stille før du tar ut tøyet. Hvis du stikker hånden inn i en trommel som går rundt, er det betydelig fare for skade.

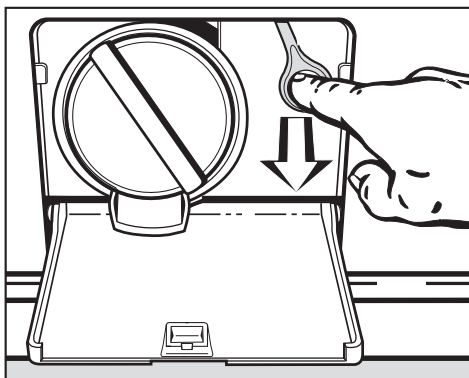

- Trekk i nødåpneren. Døren åpner seg.

Service

Reparasjoner

Hvis maskinen må repareres, kontakt

- Miele-forhandleren eller
- Miele's serviceavdeling.

Telefonnummeret til Miele finner du på baksiden av denne bruksanvisningen.

Oppgi maskinens modell og nummer. Opplysningene finner du på typeskiltet over vinduet på åpen maskindør.

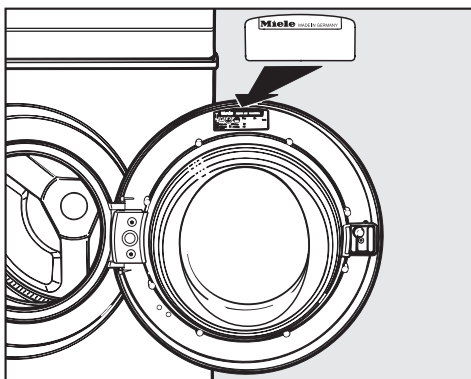

Programoppdatering (Update)

Det optiske grensesnittet PC på betjeningspanelet brukes av serviceavdelingen som overføringspunkt for en programoppdatering (PC = Programme Correction).

Dermed kan maskinen omprogrammeres slik at den tilpasses fremtidige utviklinger når det gjelder vaskemidler, tekstiler og vaskeprosesser.

Miele vil bekjentgjøre muligheten for programoppdatering i rett tid.

Garantibetingelser og garantitid

Garantitiden for vaskemaskinen er 2 år.

Nærmere opplysninger om garantibetingelsene finner du i leveringsbetingelsene.

Ekstraustyr

For denne vaskemaskinen kan ekstraustyr kjøpes hos Miele-forhandleren eller i Miele's deleavdeling.

Oppstilling og tilkobling

Front

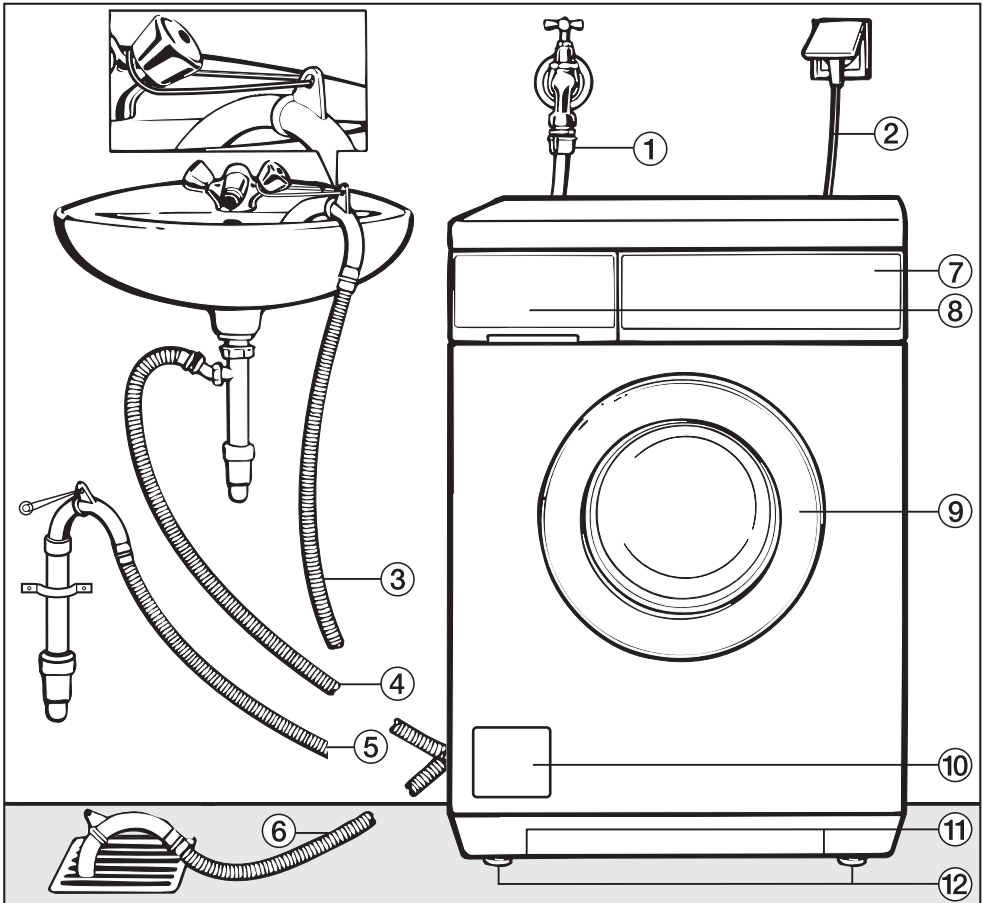

- ① Inntaksslange (trykkfast inntil 7.000 kPa)
- ② Elektrotilkobling
- ③ - ⑥ Avløpsslange (med dreibar og avtagbar U-bøy) med mulighetene for vannavløpsføring
- ⑦ Betjeningspanel

- ⑧ Vaskemiddelbeholder
- ⑨ Maskindør
- ⑩ Deksel for lofilter, avløpspumpe og nødåpner
- ⑪ Gripespor for transporten
- ⑫ Fire høydejusterbare føtter

Oppstilling og tilkobling

Bakside

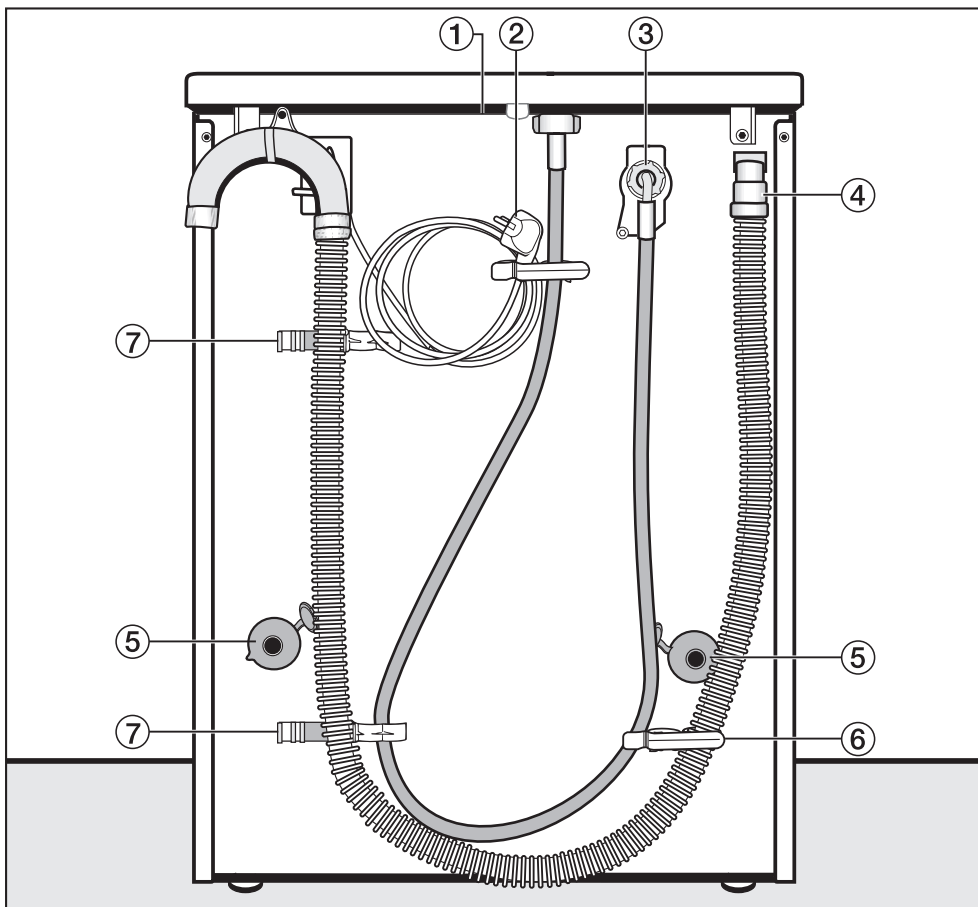

- ① Dekselfremspring med gripemuligheter for transporten
- ② Elektrotilkobling
- ③ Inntaksslange (trykkfast inntil 7.000 kPa)
- ④ Avløpsslange
- ⑤ Dreiesikring med transportstenger
- ⑥ Holder for inntaksslange og avløpsslange
- ⑦ Holder for transportstenger som er tatt av

Oppstilling og tilkobling

Underlaget

Et betonggulv egner seg best som underlag. Det vibrerer sjelden under sentrifugering - i motsetning til tregulv eller gulv med "myke" egenskaper.

Viktig:

- Still maskinen loddrett og støtt.
- Ikke still maskinen på myke gulvbelegg, så unngås at maskinen vibrerer under sentrifugering.

Ved oppstilling på tregulv:

- Sett maskinen på en plate av kryssfiner (minst 59x52x3 cm). Platen bør skrues fast til flest mulig gulvbjelker, ikke bare til gulvplankene.

Sett helst maskinen i et hjørne av rommet. Der er gulvet mest stabilt.

⚠ Ved oppstilling på en sokkel som finnes på stedet (av betong eller mur) **må** maskinen sikres ved hjelp av braketter (kan kjøpes hos en Miele-forhandler eller i Miele's deleavdeling). Ellers er det fare for at maskinen faller ned fra sokkelen under sentrifugering.

Bære vaskemaskinen til oppstillingsstedet

For transport av vaskemaskinen, fra emballasjebunnen til oppstillingsstedet: bruk gripesporene foran og deksel-frem-springet bak.

⚠ Maskinføttene og underlaget må være tørre, slik at maskinen ikke kan gli under sentrifugering.

Fjerning av transportsikringen

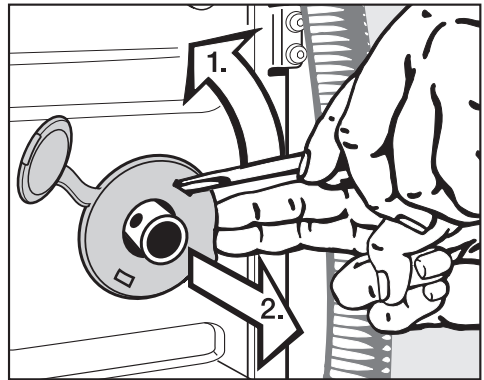

- Ta av venstre og høyre dreiesikring.

1. Løsne dreiesikringen med en skruetrekker.
2. Ta av dreiesikringen.

Oppstilling og tilkobling

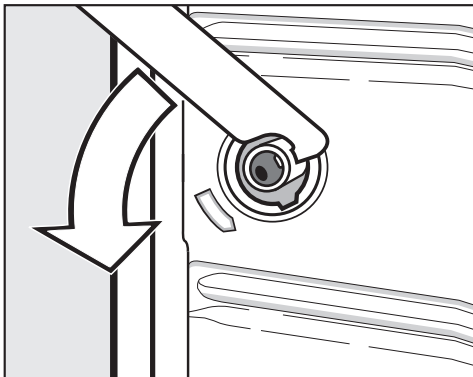

- Drei venstre transportstang 90° med den vedlagte skrunøkkel og

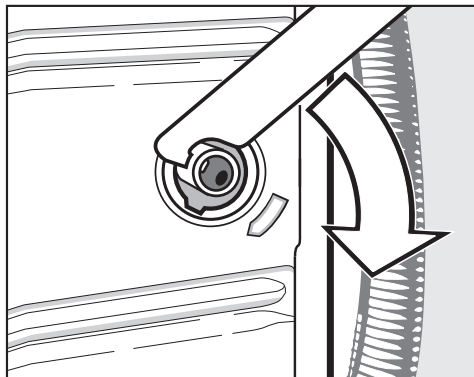

- Drei høyre transportstang 90° og

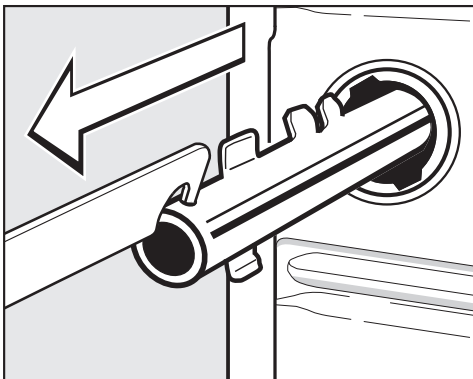

- trekk ut transportstangen.

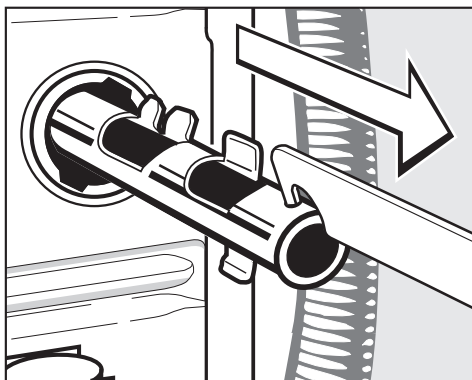

- trekk ut transportstangen.

Oppstilling og tilkobling

⚠ Hullene etter transportstengene må tettes! Ellers er det fare for skade.

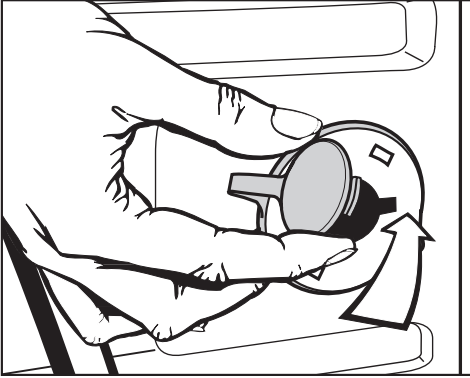

- Tett hullene med dreiesikringene og pluggene som er festet på dem.

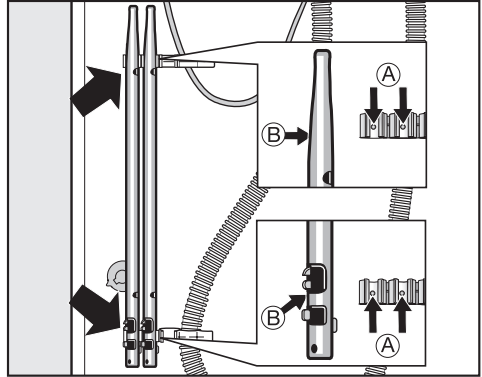

- Fest transportstengene på baksiden av maskinen. Pass på at boringene ⓐ festes på tappene ⓑ.

⚠ Maskinen må ikke transporteres uten transportsikring. Ta vare på transportsikringen. Den må monteres igjen før transport av maskinen (f.eks. ved flytting).

Montering av transportsikringen

Montering av transportsikringen foretas i motsatt rekkefølge.

Oppstilling og tilkobling

Oppretting

Maskinen må stå loddrett og likt på alle fire føttene for at den skal virke problemfritt.

Hvis maskinen ikke stilles opp forskriftsmessig, øker vann- og energiforbruket, og maskinen kan flytte seg.

Utskruing og låsing av føttene

Maskinen justeres med de fire skruføttene. Ved levering er alle føttene skrudd inn.

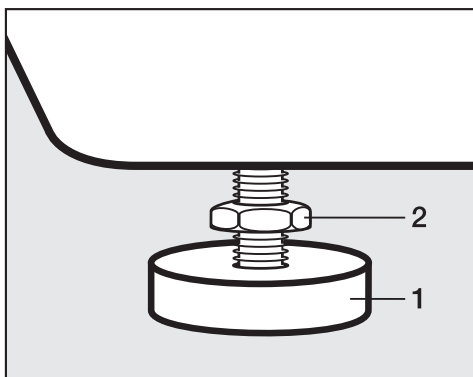

- Løsne låsemutteren **2** mot høyre med den vedlagte skrunøkkelen. Skru ut låsemutteren **2** sammen med foten **1**.

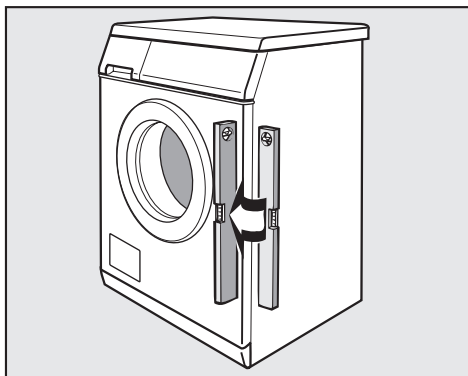

- Kontroller med vater om maskinen står loddrett.
- Hold foten **1** fast med en vannpumpe tang. Skru fast låsemutteren **2** igjen med skrunøkkelen mot kabinettet.

 Alle fire låsemutterne må være skrudd fast mot kabinettet. Kontroller også de føttene som ikke ble skrudd ut under justeringen. Ellers er det fare for at maskinen flytter seg.

Oppstilling under benkeplate

Monteringen av innbyggingssettet* og mellomomsatsen* må utføres av en fagmann.

- Et **innbyggingssett*** er nødvendig. Topplaten må erstattes av en dekkplate som følger med innbyggingssettet. For den elektriske sikkerhetens skyld er det absolutt nødvendig å montere dekkplaten.
- Ved benkehøyde 900/910 mm kreves en justeringsramme*.
- Vanninntak og -avløp samt elektrotilkobling bør installeres og være tilgjengelig i nærheten av maskinen.

En monteringsveiledning er vedlagt innbyggingssettet.

Vask-tørk-søyle

Maskinen kan settes sammen med en Miele tørketrommel til en vask-tørk-søyle. Til dette behøves en mellomomsats* (WTV).

Deler merket med * kan leveres av en Miele-forhandler eller Miele's deleavdeling.

Viktig

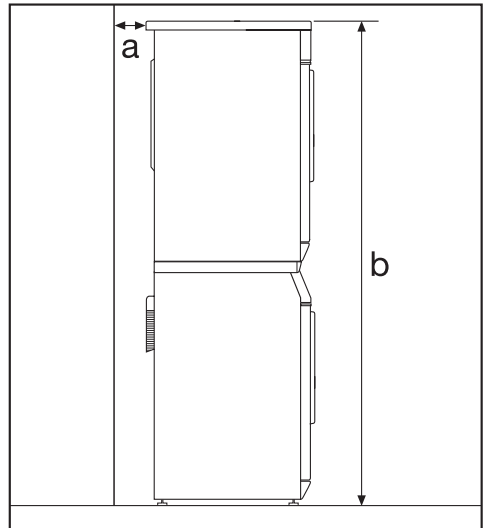

a Sikkerhetsavstand til veggen:
minst 2 cm

b Høyde:
Mellomsats med arbeidsplate:
ca. 169 cm
Mellomsats uten arbeidsplate:
ca. 170 cm

Montering av topplaten igjen

Hvis du har demontert topplaten for vask-tørk-søylene eller for oppstilling under en benkeplate, må du passe på når du monterer topplaten igjen at den sitter fast på de bakre holderne. Bare da er sikker transport av vaskemaskinen garantert.

Oppstilling og tilkobling

Montering

Maskiner med slangeforbindelse tillates normalt oppsatt i rom med godkjent gulvsluk.

Ved vanntrykk større enn 60 N/cm² skal reduksjonsventil innsettes.

Maskiner med slangeforbindelse, som ønskes anbrakt i rom uten sluk, kan tillates når huseierens tillatelse foreligger.

Enkelte vannverk har tilleggsbestemmelser.

For maskiner som ikke har brutt forbindelse i vanntilførselen, skal rørbryter innsettes.

Eventuelt rørleggerarbeide skal utføres av autorisert rørleggermester og anmeldes til vannverket.

Miele vannsikringssystem

Miele vannsikringssystem sikrer en omfattende beskyttelse mot vannskader på grunn av vaskemaskinen.

Systemet består hovedsakelig av tre bestanddeler:

- 1) inntaksslangen
- 2) elektronikken og kabinettet
- 3) avløpsslangen

1) Inntaksslangen

- Beskyttelse mot at slangen sprekker
Inntaksslangen tåler et trykk på over 7.000 kPa.

2) Elektronikken og kabinettet

- Bunnpannen
Vann som renner ut gjennom utettheter i vaskemaskinen, blir samlet opp i bunnpannen. Ved hjelp av en flottørbryter blir vanninntaksventilene koblet ut. Videre vanntilførsel er sperret, vannet i vaskebeholderen blir pumpet ut
- Overløpssikringen
Den forhindrer overløp fra vaskemaskinen på grunn av ukontrollert vanninntak. Stiger vannstanden over et bestemt nivå, blir avløpsspumpen koblet inn og vannet pumpet ut kontrollert.

3) Avløpsslangen

Avløpsslangen er sikret med et ventilasjonssystem som forhindrer at maskinen blir sugd tom.

Vanninntak

Maskinen kan kobles til drikkevannsledningen uten tilbakeslagsventil.

Flytetrykket må være minst 100 kPa og maks. 1.000 kPa overtrykk. Hvis det er høyere enn 1.000 kPa overtrykk, må det monteres en reduksjonsventil.

For tilkobling trengs en vannkran med $\frac{3}{4}$ " forskruring. Hvis det ikke finnes vannkran, må maskinen kobles til vannledningen av en autorisert installatør.

 Tilkoblingsslangen står under trykk. Kontroller derfor om tilkoblingen er tett ved å åpne vannkranen langsomt. Korrigjer eventuelt pakningen og forskruringen.

Vaskemaskinen er **ikke** egnet for tilkobling til varmtvann.

Vedlikehold

Hvis slangen skiftes ut, bruk bare en Miele originalslange som tåler et trykk på over 7.000 kPa.

De to silene - en i den frie enden på inntaksslangen og en i tilkoblingsstussen på vanninntaksventilen - må ikke fjernes. De beskytter vanninntaksventilen.

Tilbehør - slangeforlengelse

- Som tilbehør kan slanger på 2,5 eller 4,0 m kjøpes hos en Miele-forhandler eller i Miele's deleavdeling.

Oppstilling og tilkobling

Vannavløp

Vaskevannet pumpes ut ved hjelp av en avløpspumpe med en løftehøyde 1 m. For at vannavløpet ikke skal hindres, må avløpsslangen legges uten knekk. Den dreibare U-bøyen i slangeenden kan eventuelt tas av.

Om nødvendig, kan slangen forlenges til 5 m. Tilbehør kan kjøpes hos en Miele-forhandler eller i Miele's deleavdeling.

For avløpshøyder over 1 m (maks. 1,8 m løftehøyde) kan Miele levere en ekstra avløpspumpe – duo-drift – med nødvendig ombyggingssett.

Muligheter for vannavløp:

1. Slangen henges på en vask- eller utslagsvask:

Viktig:

- Sikre slangen så den ikke glir ned!
 - Hvis vannet pumpes ut i en vask, må det renne unna raskt nok. Ellers kan vannet renne over, eller en del av det utpumpete vannet kan suges tilbake til maskinen.
2. Tilkobling til et kunststoff-avløpsrør med gummimuffe (vannlås ikke absolutt påkrevet).
 3. Avløp til sluk i gulvet.
 4. Tilkobling til en vask med kunststoff-nippel.

Viktig:

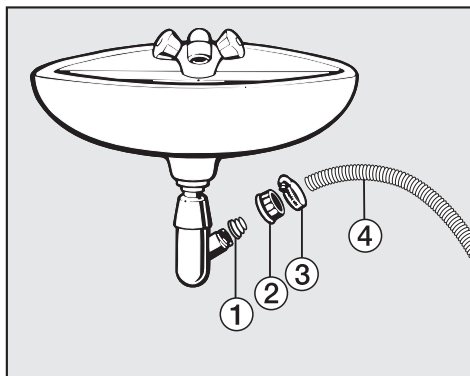

- ① Adapter
 - ② Koblingsmutter for vannlås
 - ③ Slangeklemme
 - ④ Slangeende
- Monter adapteren ① med koblingsmutteren ② på vannlåsen.
 - Stikk slangeenden ④ på adapteren ①.
 - Skru slangeklemmen ③ godt til med en skrutrekker rett bak koblingsmutteren.

Elektrotilkobling

Vaskemaskinen er utstyrt med kabel og jordet støpselet for vekselstrøm ~230 V 50 Hz.

Støpselet må alltid være tilgjengelig, slik at vaskemaskinen kan kobles fra el-nettet til enhver tid.

For å utelukke en mulig farekilde (brannfare), må maskinen ikke kobles til skjøtekabler, f.eks. flerveisstikkontakt e.l.

For å øke sikkerheten anbefales å koble en jordfeilbryter med en utløserstrøm på 30 mA til maskinen.

Tilkoblingsverdi og sikring: se typeskiltet. Kontroller at opplysningene stemmer med dataene for el-nettet.

Forbruksdata

		Tøymengde	Forbruksdata			
			Energi i kWh	Vann i l	Programtid	
					Kort	Normal
Bomull	95 °C	6,0 kg	1,99	47		2 t 09 Min
	60 °C ¹⁾	6,0 kg	1,02	47		1 t 49 min
	60 °C	3,0 kg	0,73	39	1 t 03 min	
	40 °C ¹⁾	6,0 kg	0,65	59		2 t 04 min
	40 °C ²⁾	3,0 kg	0,36	39	59 min	
Lettstelt	40 °C ¹⁾	3,0 kg	0,50	55	59 min	1 t 19 min
Syntetisk	30 °C	2,0 kg	0,35	69	49 min	59 min
Ull 🧶	30 °C	2,0 kg	0,23	39	–	39 min
Silke 🧶	30 °C	1,0 kg	0,25	39	–	36 min
Express	40 °C	3,0 kg	0,30	34	–	30 min
Automatic	40 °C	3,5 kg	0,35 - 0,50	40 - 55	–	1 t 18 min
Skjorter	60 °C	2,0 kg	1,00	59	1 t 02 min	1 t 12 min
Jeans	40 °C	3,0 kg	0,50	52	50 min	1 t 00 min
Ytterjakker	40 °C	2,0 kg	0,45	59	53 min	1 t 03 min
Mørkt tøy	40 °C	3,0 kg	0,60	60	1 t 05 min	1 t 15 min

Opplysninger for sammenligningstester:

NB! Disse fotnotene gjelder kun for testinstitutter.

1) Testprogram iht. EN 60456

2) Kortprogram for testinstitutter; Tillegget *Kort* må velges.

Forbruksdataene kan avvike fra de oppgitte verdiene – avhengig av vanntrykk, vannets hardhet, temperatur på inntaksvannet, romtemperatur, tøytype, tøy- mengde, variasjoner i nettspenningen samt valgte tilleggsfunksjoner.

Tekniske data

Høyde	85,0 cm
Bredde	59,5 cm
Dybde	58,0 cm
Dybde med åpen dør	97,5 cm
Vekt	93 kg
Maks. gulvbelastning	1600 Newton (ca. 160 kg)
Kapasitet	6 kg tørt tøy
Tilkoblingsspenning	Se typeskiltet
Tilkoblingsverdi	Se typeskiltet
Sikring	Se typeskiltet
Forbruksdata	Se "Forbruksdata"
Vanntrykk min.	100 kPa (1 bar)
Vanntrykk maks.	1.000 kPa (10 bar)
Lengde inntaksslange	1,60 m
Lengde avløpsslange	1,50 m
Lengde tilkoblingskabel	1,60 m
Pumpehøyde maks.	1,00 m
Pumpelengde maks.	5,00 m
Godkjenninger	Se typeskiltet

Programmeringsfunksjoner for endring av standardverdier

Med programmeringsfunksjonene kan du tilpasse vaskemaskinens elektronikk til ulike behov.

Programmeringsfunksjonene kan endres når som helst.

Åpne programmeringsfunksjoner

Programmeringsfunksjonene hentes frem ved hjelp av tasten *Start/Stop* og programvelgeren. Tasten og programvelgeren har her en funksjon nummer to, som ikke er synlig på panelet.

Forutsetning:

- Vaskemaskinen er skrudd av.
- Vaskemaskinen er lukket.

- 1 Trykk tasten *Start/Stop* og hold den inne under skrittene 2 til 3.
- 2 Trykk tasten ①.
- 3 Når . . .

Språk 🚩 ...

. . . vises i displayet, kan du slippe tasten *Start/Stop*.

Du befinner deg nå i programmeringsfunksjonene.

Velge programmeringsfunksjon

- 4 Drei programvelgeren til ønsket programmeringsfunksjon vises i displayet.
- 5 Trykk tasten *Start/Stop* for å bearbeide den viste programmeringsfunksjonen.

Bearbeide programmeringsfunksjon

Når du dreier programvelgeren vises forskjellige opsjoner for programmeringsfunksjonen.

Den innstilte opsjonen er merket med en hake ✓.

- 6 Drei programvelgeren til ønsket opsjon vises.
- 7 Trykk tasten *Start/Stop* for å aktivere ønsket opsjon.

Avslutte programmeringsfunksjon

- 8 Drei programvelgeren til *Tilbake* ↶ vises i displayet.
- 9 Trykk tasten *Start/Stop*.

Språk 🚩

Displayet kan vise forskjellige språk.

Flagget 🚩 bak ordet *Språk* tjener som ledetråd, dersom du ikke forstår det språket som er blitt innstilt.

Det valgte språket blir lagret.

Programmeringsfunksjoner

Høyere vannstand

Med programmeringsfunksjonen Høyere vannstand kan du bestemme opsjonene for tasten *Høyere vannstand*.

Du har tre valg:

Høyere vannstand

(fabrikkinnstilling)

Økning av vannstanden (mer vann) ved vask og skylling.

Ekstra skylling

Det blir satt inn en ekstra skylling.

Høyere vannstand og ekstra skylling

Økt vannstand i vasken og i skyllingen og en ekstra skylling.

Skånegang

Ved aktivert Skånegang blir trommelbevegelsen redusert. Dermed kan lite skitne tekstiler vaskes skånsomt.

Skånegangen kan aktiveres for programmene *Bomull* og *Lettstelt*.

Skånegangen er utkoblet ved levering.

Vannavkjøling

Ved slutten av hovedvasken renner ekstra vann inn i trommelen for å avkjøle vaskevannet.

Vannavkjølingen skjer ved valg av temperaturene 95 °C og 75 °C.

Vannavkjølingen bør aktiveres:

- når avløpsslangen henges i en vaskekum eller utslagsvask, for å forebygge fare for skålding.
- for bygninger der avløpsrørene ikke er i samsvar med DIN 1986.

Vannavkjølingen er utkoblet når maskinen leveres.

Pin-kode

Med pin-koden kan du sperre elektronikken. Da beskytter du maskinen mot bruk av fremmede.

Når pin-koden er aktivert, må du legge inn pin-koden etter at du har skrudd på maskinen. Ellers kan ikke maskinen betjenes.

Pin-kode ...

- Trykk tasten *Start/Stop*.

Aktivere pin-kode

Aktivere

- Trykk tasten *Start/Stop*.

Du blir bedt om å legge inn kode.

Legge inn kode

Koden er **125** og kan ikke endres.

0 _ _

- Drei programvelgeren til det første tallet vises.
- Trykk tasten *Start/Stop* for å bekrefte det første tallet.
- Gjenta prosessen til alle tre tallene er lagt inn.

1 2 5

- Trykk tasten *Start/Stop*.

Som bekreftelse vises følgende i displayet:

Kode aktivert

Etter at vaskemaskinen nå er skrudd av, kan den kun brukes igjen etter at koden er lagt inn.

Betjene vaskemaskinen med pin-kode

Etter at maskinen er skrudd på blir du bedt om å legge inn koden.

- Legg inn koden som beskrevet ovenfor og bekreft.

Vaskemaskinen blir frigitt for bruk.

Deaktivere pin-kode

Gå inn i programmeringsfunksjoner, som tidligere beskrevet.

- ③ Når displayet viser . . .

0 _ _

. . . kan du slippe tasten *Start/Stop*.

- Legg inn koden og trykk tasten *Start/Stop*.
- Velg *Pin-kode* og bekreft *Deaktivere*.

Programmeringsfunksjoner

Temperaturenhet

Du kan velge om temperaturen skal vises i °C/*Celsius* eller i °F/*Fahrenheit*.

Ved levering er °C/*Celsius* innstilt.

Varselsignal

Når varselsignalet er aktivert, høres et akustisk signal ved programslutt eller ved skyllestopp.

Du kan velge mellom to lydstyrker for signalet:

Normal

(fabrikkinnstilling)

Varselsignalet høres ved programslutt og skyllestopp med lydstyrken *normal*.

Høy

Varselsignalet høres ved programslutt og skyllestopp med lydstyrken *høy*.

Akustisk kvittering

Betjeningen av en tast blir bekreftet med et akustisk signal.

Den akustiske kvitteringen er utkoblet ved levering.

Lysstyrke

Lysstyrken i displayet kan stilles inn i ti forskjellige trinn.

Stolpediagrammet viser det innstilte trinnet.

Ved levering er trinn 5 innstilt.

Lysstyrken blir innstilt omgående ved valg av de forskjellige trinnene.

Kontrast

Kontrasten på displayvisningen kan velges i ti forskjellige trinn.

Stolpediagrammet viser det innstilte trinnet.

Ved levering er trinn 5 innstilt.

Kontrasten blir innstilt omgående ved valg av de forskjellige trinnene.

Standby

Displayet blir mørkt og tasten *Start/Stop* blinker langsomt for å spare energi.

Displayet blir mørkt:

- når det ikke blir valgt noe program innen 10 minutter etter at maskinen er skrudd på.
- 10 minutter etter programslett.

Når du trykker en tast kobles displayet inn igjen.

I tillegg kan du velge om displayet skal være mørkt eller synlig når et program er i gang.

På

Standby-funksjonen er koblet inn. Displayet blir mørkt 10 minutter etter programstart.

Ikke i løpende progr.

(fabrikkinnstilling)

Standby-funksjonen er koblet ut. Displayet er synlig under programforløpet.

Memory

Vaskemaskinen lagrer de innstillingene som sist ble valgt (program, temperatur, sentrifugehastighet og tillegg) etter programstart.

Ved nytt valg av vaskeprogram viser vaskemaskinen de lagrede komponentene.

Memory-funksjonen er utkoblet ved levering.

Antikrøll

Antikrøll reduserer krølldannelsen etter programslett.

Trommelen fortsetter å bevege seg inn til 30 minutter etter programslett.

Vaskemaskinen kan åpnes når som helst.

På

(Fabrikkinnstilling)

Antikrøll er koblet inn.

Av

Antikrøll er koblet ut.



Miele AS

Løxaveien 13

1351 RUD

Postboks 183

1309 RUD

Telefon 67 17 31 00

Telefax 67 17 31 10

Internett: www.miele.no

Foretaksnr. NO 919 157 089 MVA